

S 275 NV

Typ	: Bandsägemaschine S 275 NV
Fabrikat	: OPTIMUM
Zustand	: Neumaschine
Techn. Daten	: Schnittbereich (rund): 225 mm Schnittgeschwindigkeit: 20 - 90 m/min



Zubehör	: Horizontalspannstock Längenanschlag (1000 mm) Automatische Abschaltung nach Schnittende Späneräumbürste Kühlmitteleinrichtung Bedienungsanleitung
----------------	--

Maße/Gewicht : ca. 1400 x 985 x 1700 mm (LxBxH) / ca. 185 kg



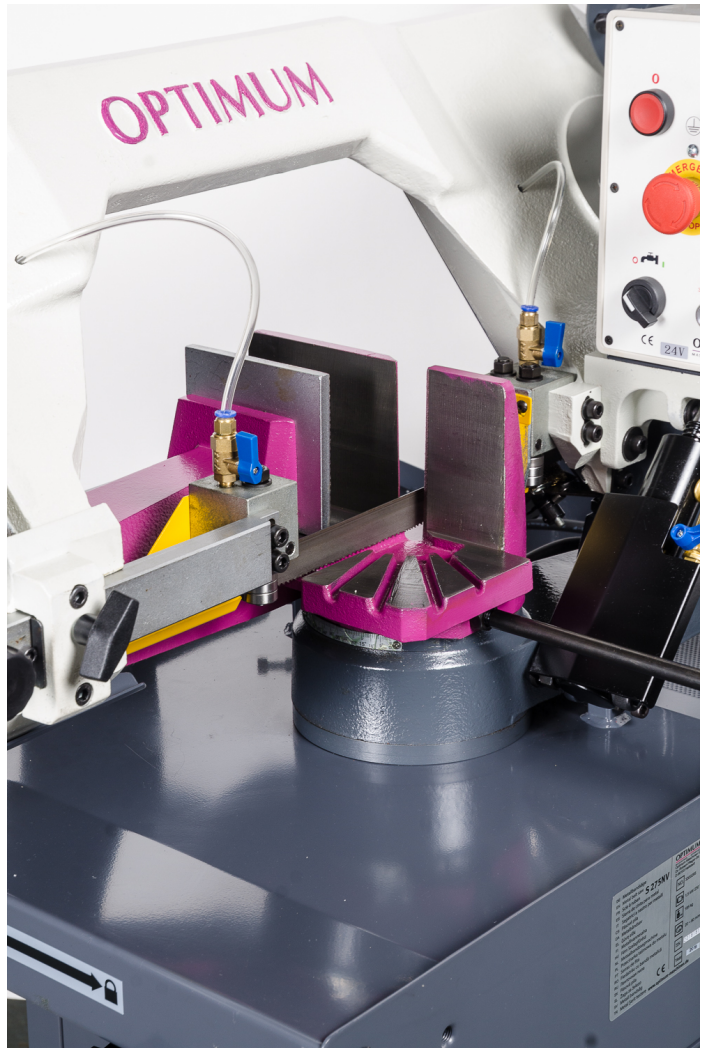

Metallbandsägen mit schwenkbarem Sägebügel. S 275NV mit stufenlos einstellbarer Sägeband-Geschwindigkeit



Argumente, die in Qualität, Leistung und Preis überzeugen

- ▶ Geräuscharmer Lauf
- ▶ Stabile Gussausführung
- ▶ Hohe Schnittgenauigkeit durch vibrationsfreien Lauf
- ▶ Absenkung des Sägebügels über Hydraulikzylinder mit Drosselventil stufenlos einstellbar
- ▶ Mikroschalter für automatische Endabschaltung
- ▶ Kühlmittleinrichtung
- ▶ Serienmäßig mit hochwertigem Bi-Metall-Sägeband
- ▶ Einstellbarer Materialanschlag für Serienarbeiten
- ▶ Robuster Maschinenunterbau
- ▶ Kugelgelagerte Sägebandführung
- ▶ Schnellspannschraubstock verstellbar über Handrad. Festspannen des Werkstücks mit handlichem Schnellspannhebel
- ▶ Gut lesbare Skala zur Winkeleinstellung
- ▶ Überlastschutz

S 275N

- ▶ Motorschutzschalter
- ▶ Zwei umschaltbare Geschwindigkeiten

S 275NV

- ▶ Stufenlos einstellbare Sägeband-Geschwindigkeit 20 - 90 m/min.
- ▶ Geschwindigkeitsveränderung während des Betriebes möglich

Manometer

- › Einfache und richtige Einstellung der Sägebandspannung



Abb.: S 275N

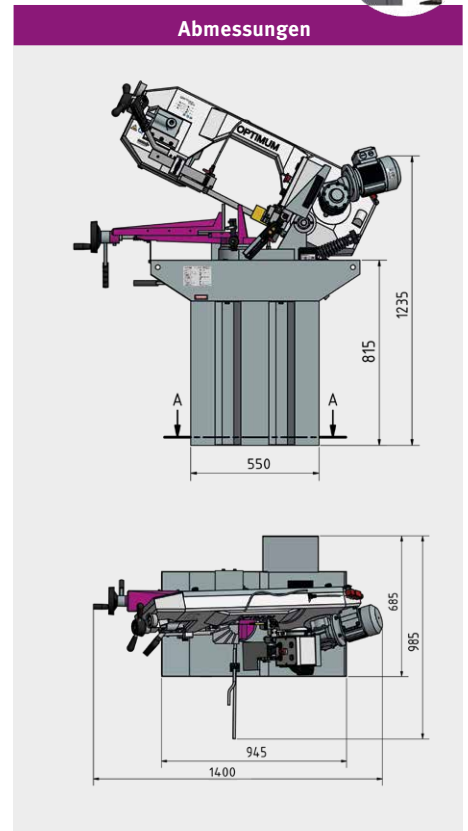

Lieferumfang

- › Materialanschlag
- › Bi-Metall-Sägeband
- › Maschinenunterbau
- › Kühlmittelpumpe

Schnittbereiche

			
0°	Ø 225 mm	170 mm	150 x 245 mm
45°	Ø 145 mm	145 mm	145 x 180 mm
60°	Ø 90 mm	90 mm	90 x 120 mm

Der Schnittbereich wurde im Vollschnitt ermittelt.
Der Schnittbereich bei einem Abschnitt kann größer ausfallen.

Modell	S 275N	S 275NV
Artikel-Nr.	3300260	3300265

Technische Daten		
Elektrischer Anschluss	400 V / 3 Ph ~50 Hz	230 V / 1 Ph ~50 Hz
Motorleistung	1,1 kW	1,5 kW
Motor Kühlmittelpumpe	90 W	
Allgemein		
Heben des Sägebügels	manuell	
Vorschub	stufenlos einstellbar	
Sägeband-Geschwindigkeit	45 / 90 m/min	20 - 90 m/min
Sägeband-Abmessung	2.480 x 27 x 0,9 mm	
Schnittwinkel	0° bis 60°	
Abmessungen		
Länge	1.400 mm	
Breite ohne / mit Materialanschlag	685 mm / 985 mm	
Höhe untere / obere Endlagestellung	1.235 mm / 1.700 mm	
Gewicht	185 kg	